

Istruzioni di assemblaggio
ed installazione dei
**Sistemi solari
a circolazione naturale
con due collettori**

200L - 300L
4m² - 5m² - 5,50m²

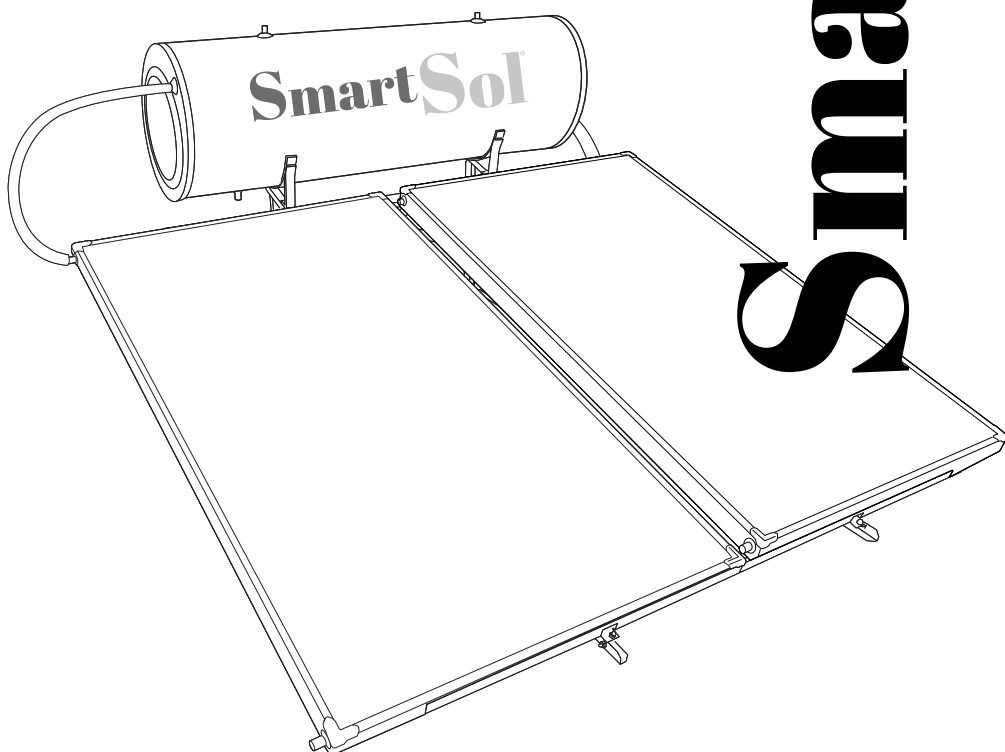

SmartSol[®]

Selezione dell'area di installazione

I nostri sistemi solari devono essere installati su tetti piani, a terra o su tetti inclinati con un orientamento e un'inclinazione determinati.

1. Per un utilizzo ottimale, i collettori devono essere rivolti a sud. Se ciò non è possibile, preferire orientamenti verso verso Sud-Est fino a 30° se c'è sole prima delle ore 14:00 o verso Sud-Ovest se c'è sole dopo le ore 14:00. In entrambi i casi, le perdite annuali non superano il 6%. Per compensare queste perdite di energia, è possibile aumentare il numero e la superficie dei collettori da installare.

2. Quando si seleziona l'area di installazione, è necessario considerare i seguenti punti: I collettori devono essere orientati in base alle condizioni sopra menzionate. Il luogo scelto per installare il kit solare non deve essere oscurato da alcun ostacolo (muro, alberi, edifici, ecc.) durante tutto l'anno. La distanza da un ostacolo a est, sud o ovest deve essere: Almeno 1,5 volte l'altezza dell'ostacolo per i paesi con latitudine di 30° . Almeno 2 volte l'altezza dell'ostacolo per i paesi con latitudine di 40° . Almeno 2,5 volte l'altezza dell'ostacolo per i paesi con latitudine di 50° .

3. Per un utilizzo ottimale, i collettori devono essere inclinati di 45° rispetto all'orizzonte (paesi con latitudine di 40°). In genere, l'inclinazione dei collettori deve essere di 5° superiore alla latitudine dell'area. Qualsiasi modifica delle condizioni di cui sopra può causare una riduzione della prestazione media annuale.

4. La distanza tra il kit solare e la fornitura di acqua calda deve essere la più piccola possibile e le tubazioni devono essere isolate.

5. L'accesso all'area di installazione in cui è installato il collettore deve essere facile e sicuro per eventuali lavori di manutenzione.

6. Quando si installa il sistema su un tetto piano, non è consigliabile avvertirlo direttamente sul tetto. Per evitare danni, infiltrazioni d'acqua nell'isolamento del tetto, il sistema deve essere avvitato su lastre di cemento. Se non è possibile utilizzare lastre di cemento, tutti i punti di montaggio sul tetto devono essere sigillati ermeticamente utilizzando materiali di tenuta idonei (silicone, sigillanti poliuretanic o altri). Se vengono utilizzate lastre di cemento, devono essere posizionate sul tetto sotto il telaio di supporto. Lo spessore delle lastre deve essere di almeno 10 cm. Il peso totale dell'intero sistema solare insieme alle lastre (se presenti) deve essere: 290 kg per m^2 di collettori con altezza fino a 20m e velocità massima del vento di 43m/sec. 490 kg per m^2 di collettori con altezza fino a 20m e velocità massima del vento di 55m/sec.

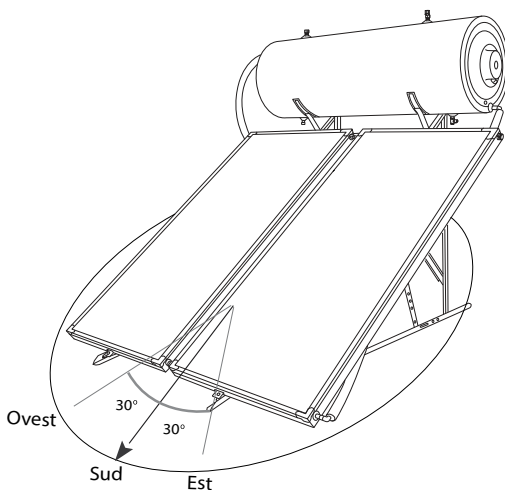

Staffe a corredo per l'assemblaggio del Sistema solare

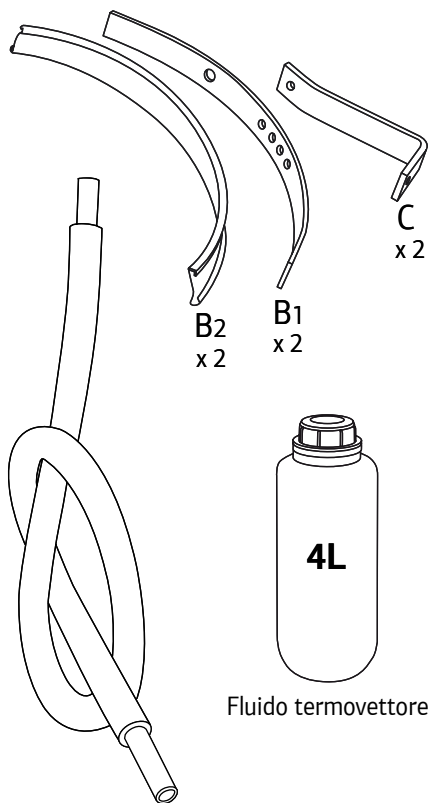
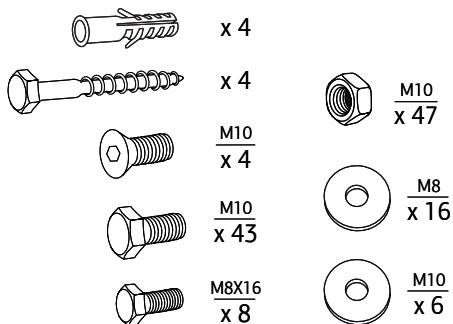

Giunti a gomito di connessione o per

Tubo a spirale Tubo sintetico

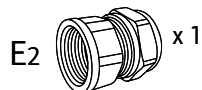
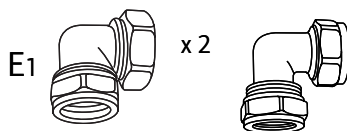

Tubo a spirale Tubo sintetico

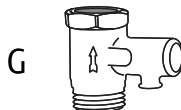
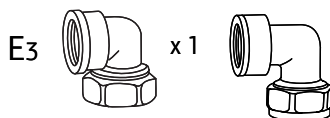

Staffe a corredo per l'assemblaggio del supporto - PER TUTTE LE VERSIONI

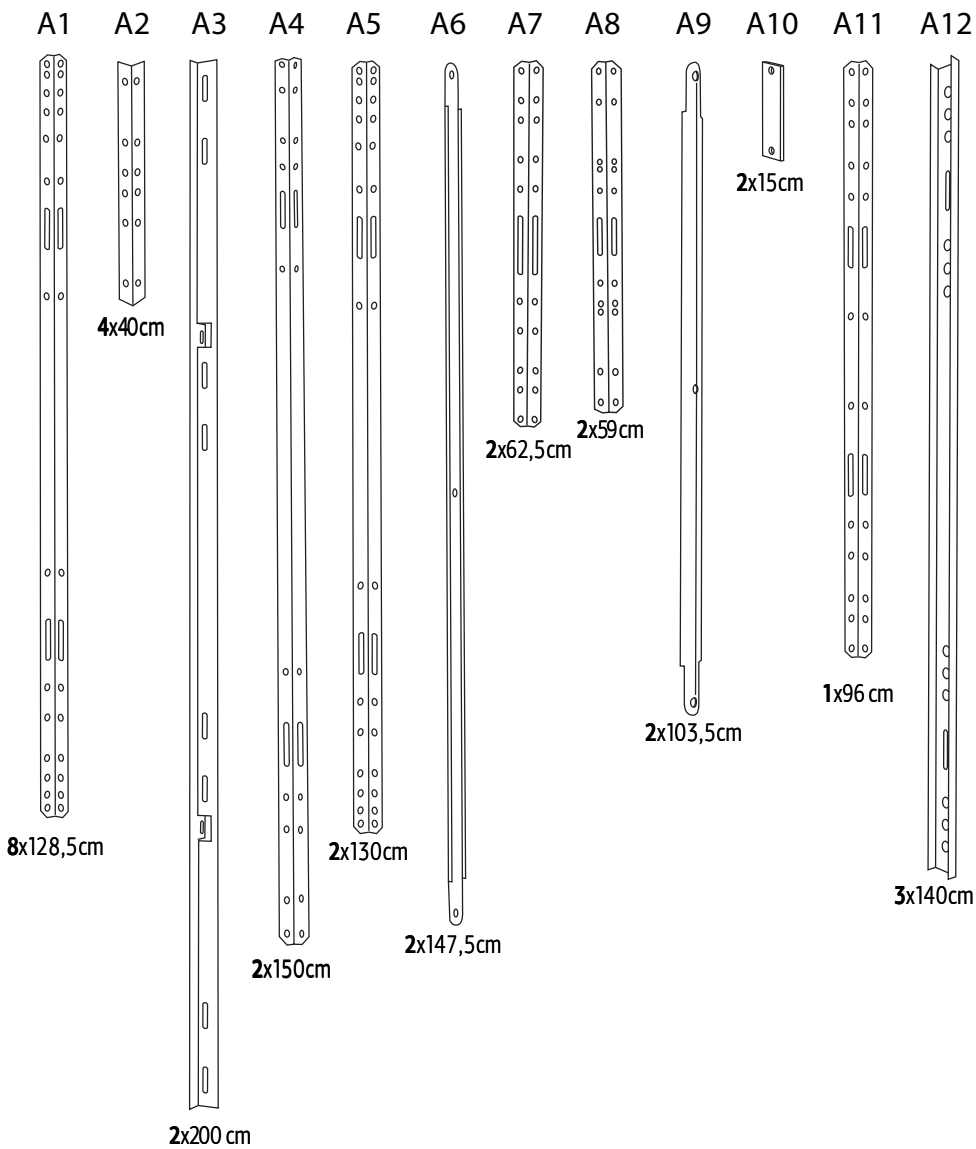

VERSIONE A

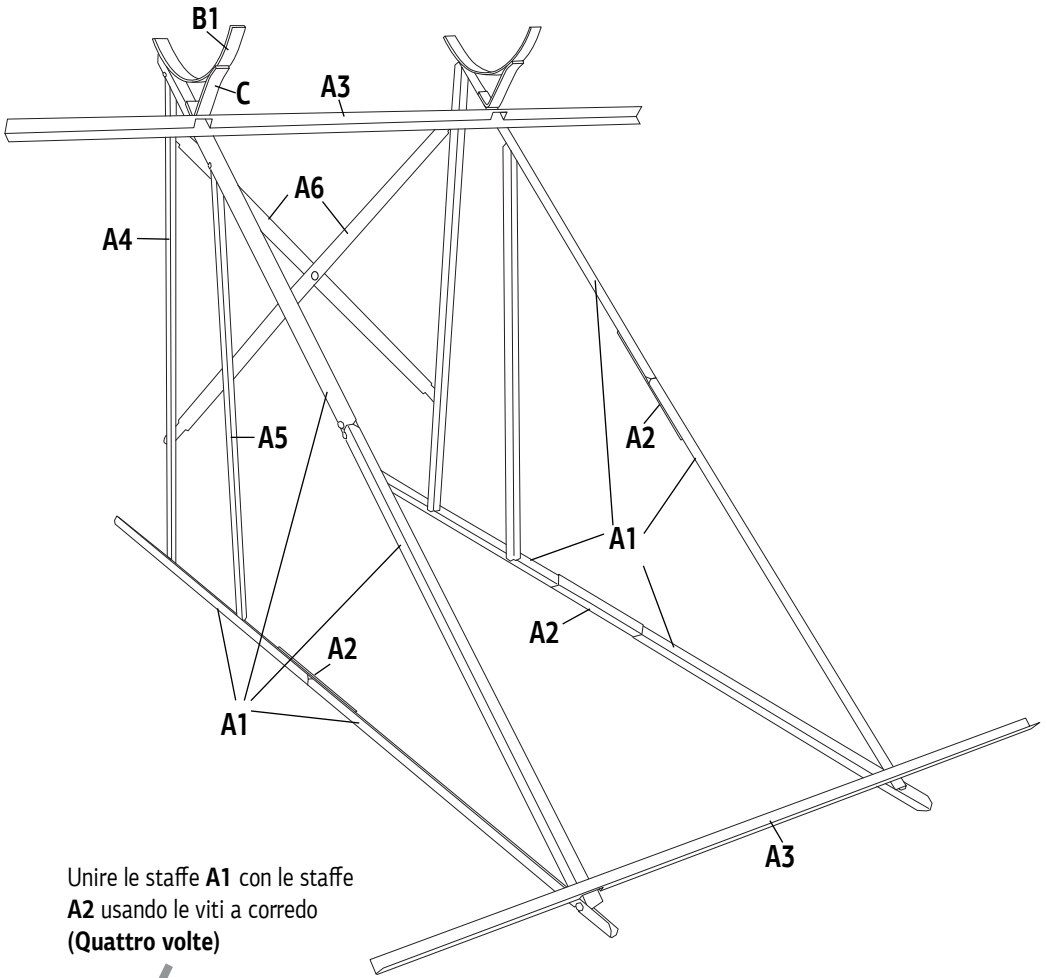

Unire le staffe **A1** con le staffe **A2** usando le viti a corredo (Quattro volte)

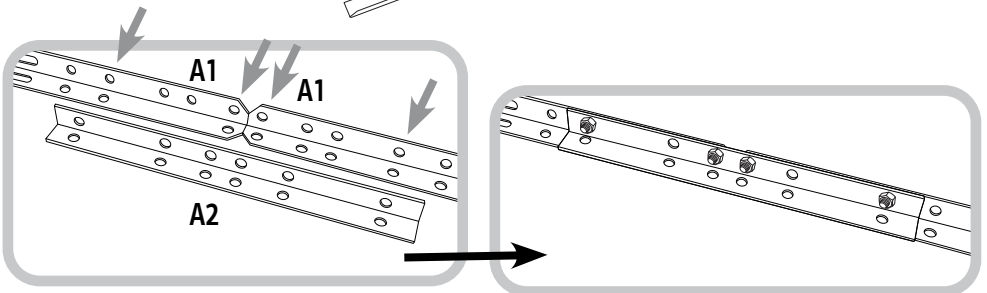

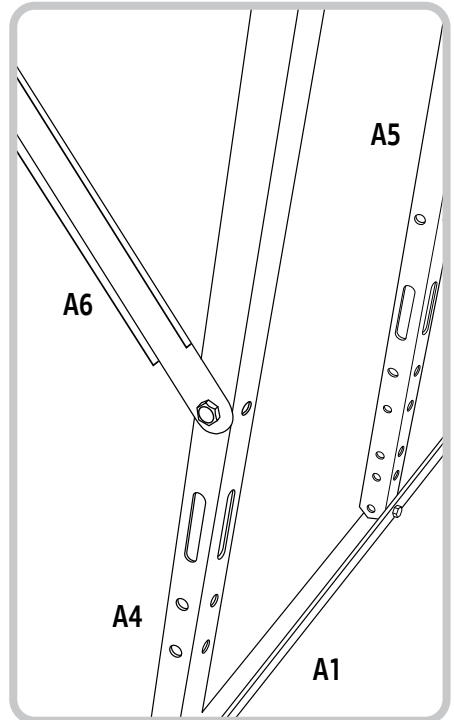
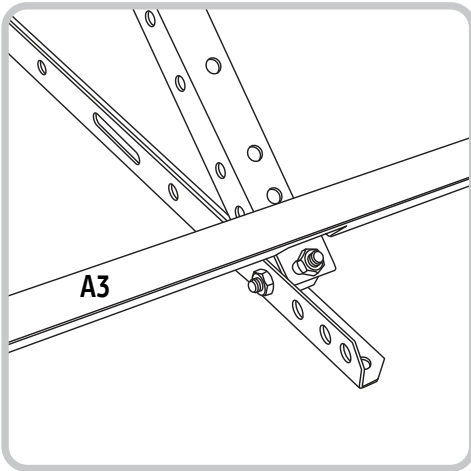
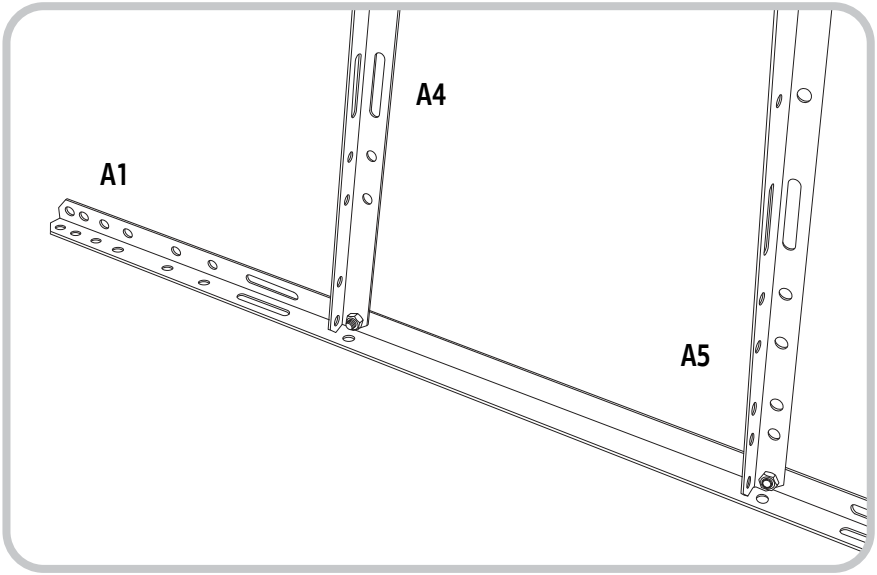

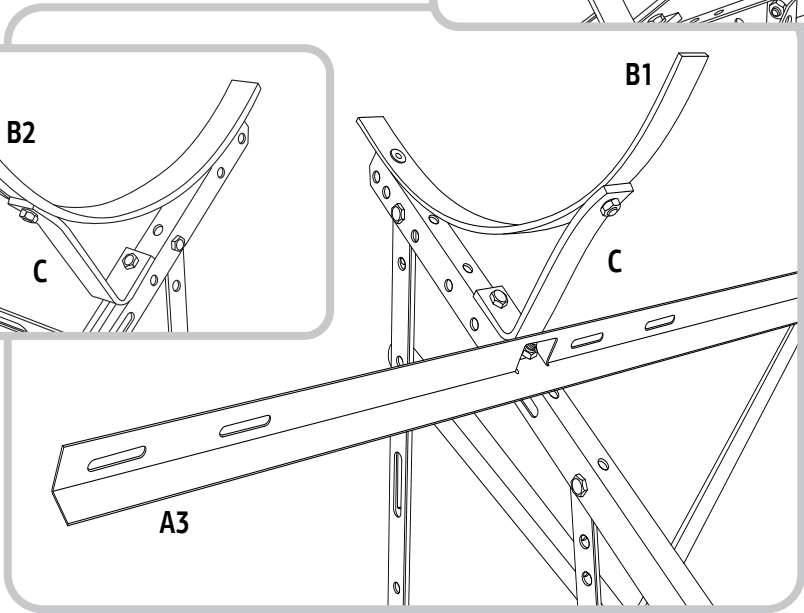
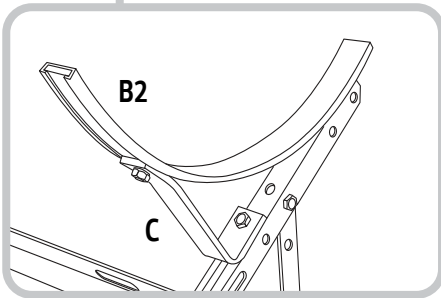
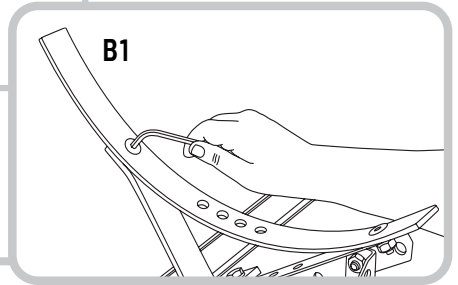
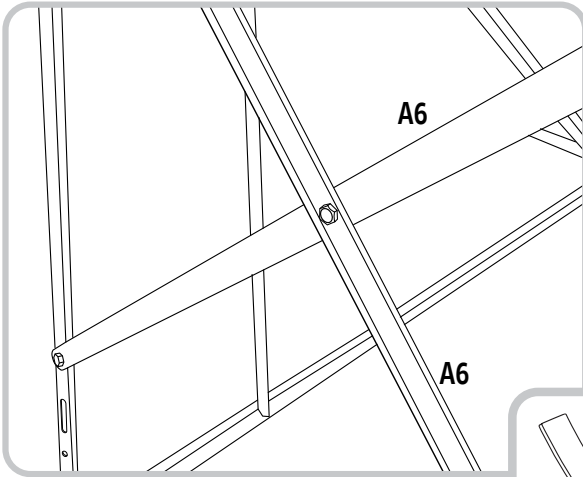

VERSIONE B

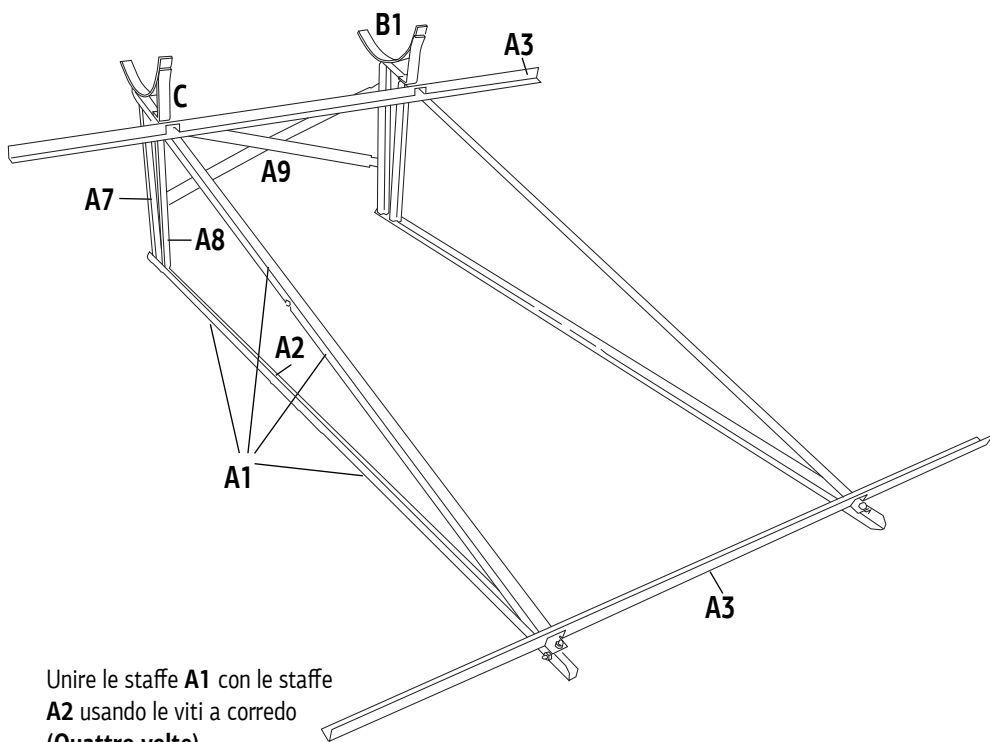

Unire le staffe **A1** con le staffe **A2** usando le viti a corredo
(Quattro volte)

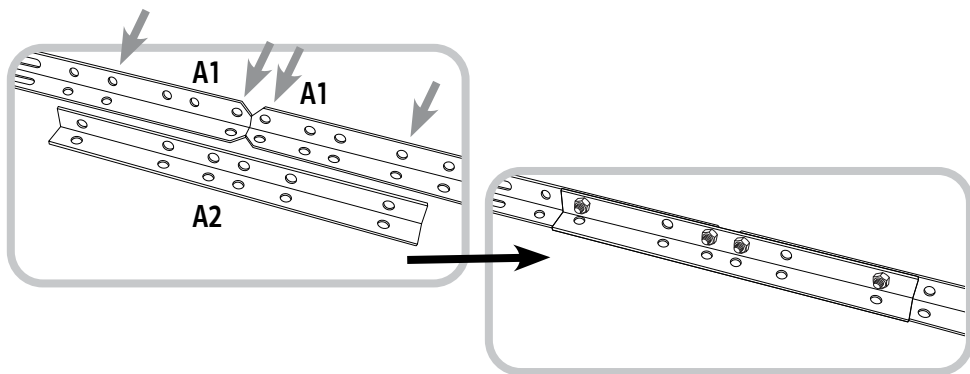

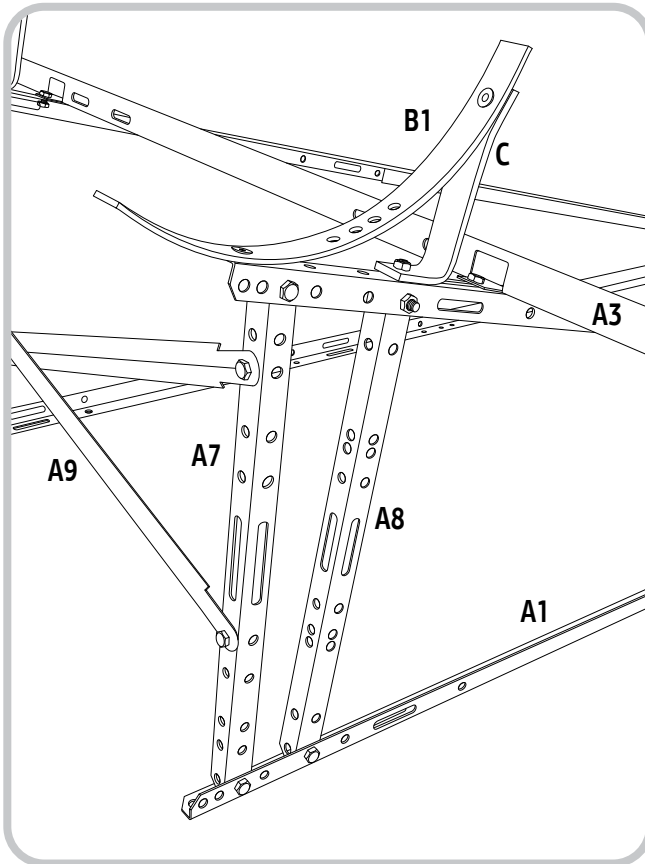
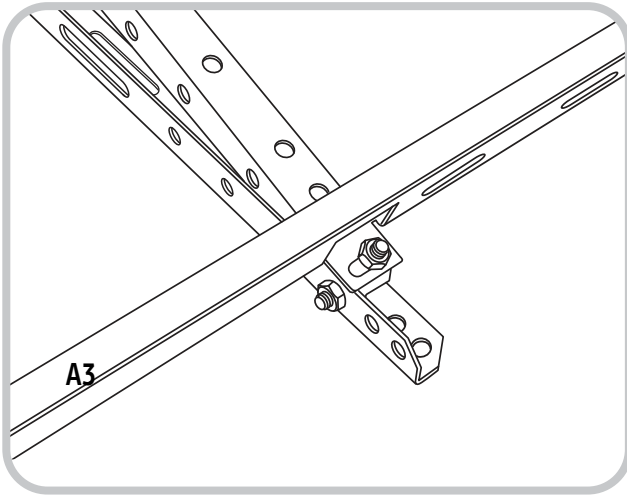

VERSIONE C

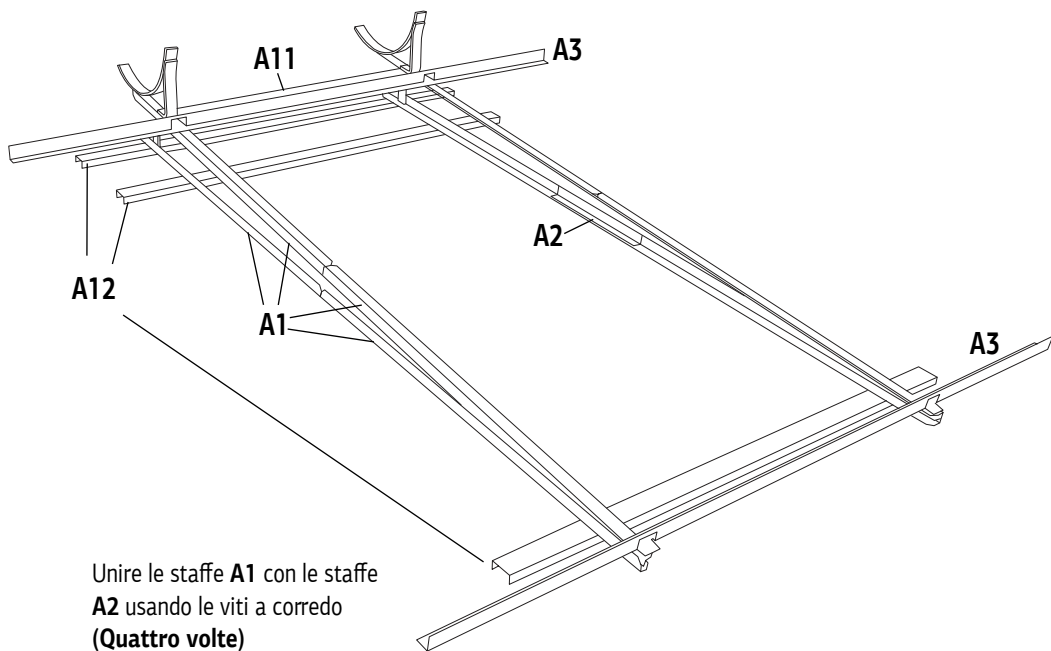

Unire le staffe **A1** con le staffe **A2** usando le viti a corredo (Quattro volte)

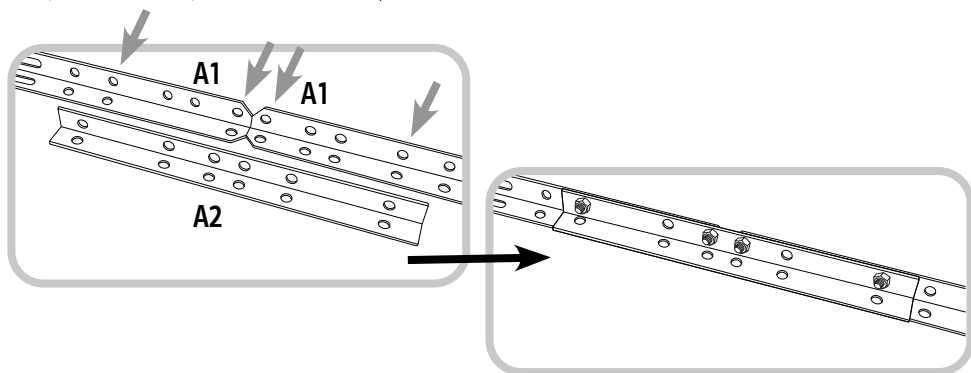

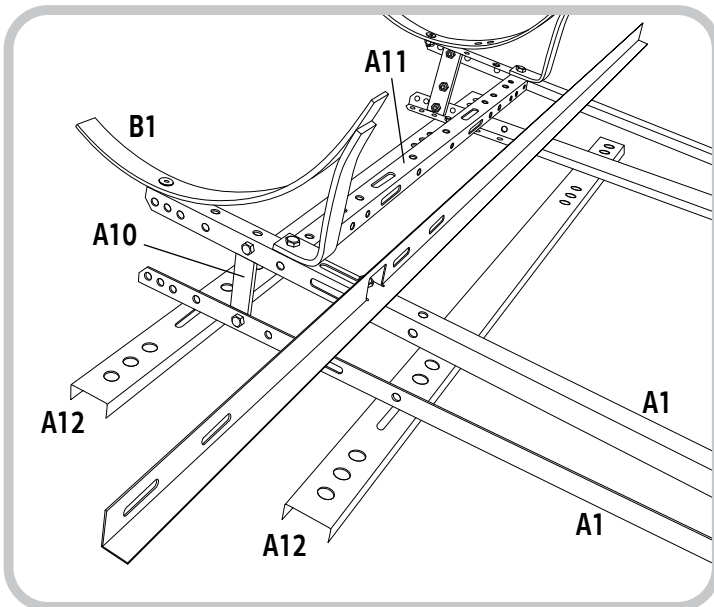
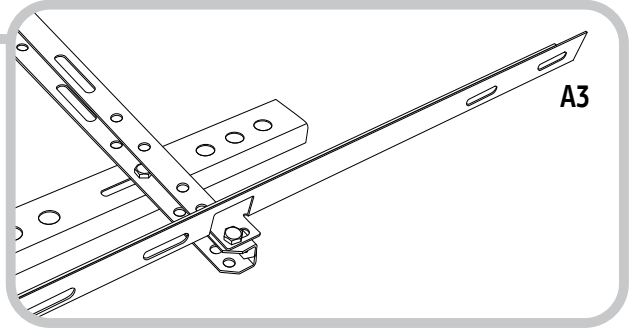
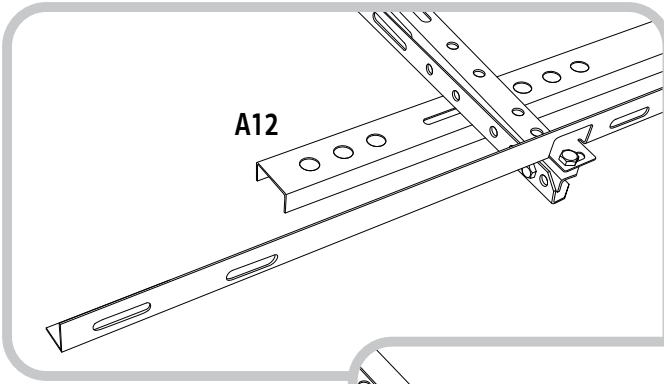

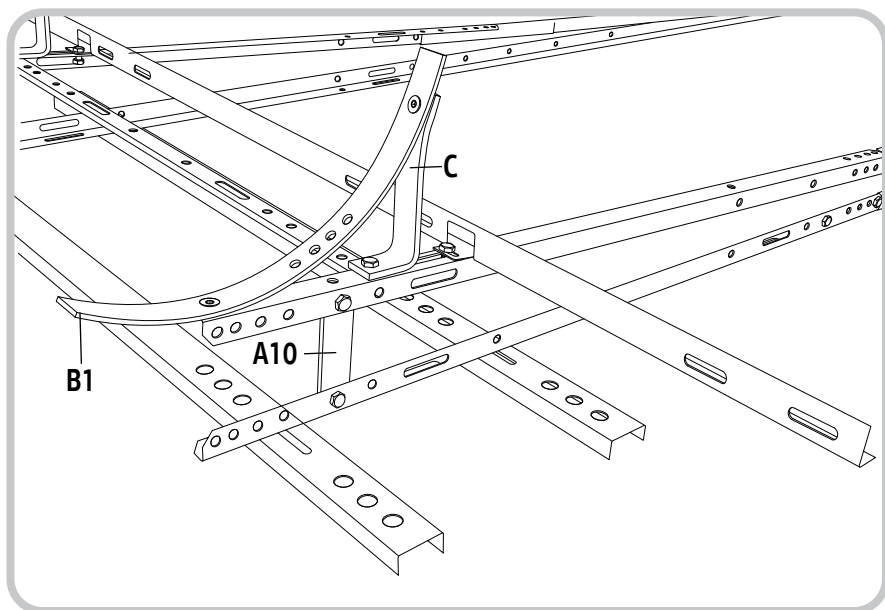

**Da questo punto in poi
tutti i collegamenti e assemblaggi
sono identici per TUTTE le versioni del supporto.**



Livellare attentamente e stringere tutte le viti

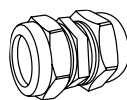
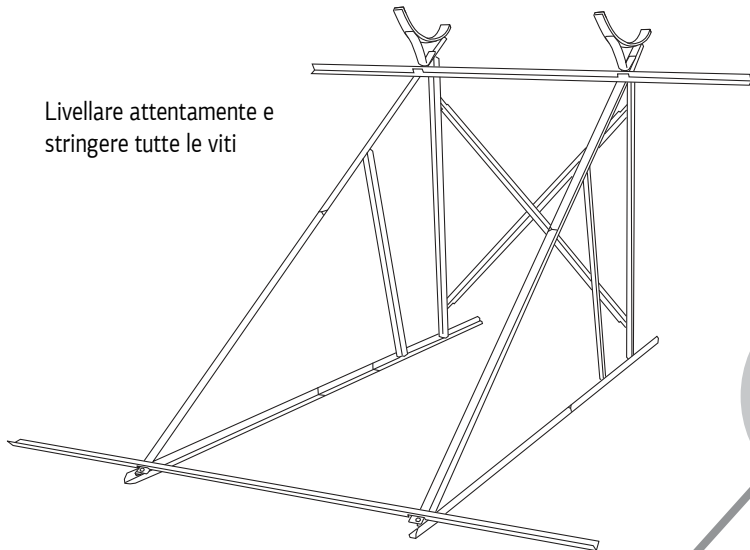

Avvitare il primo raccordo **D** sul collettore

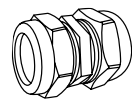
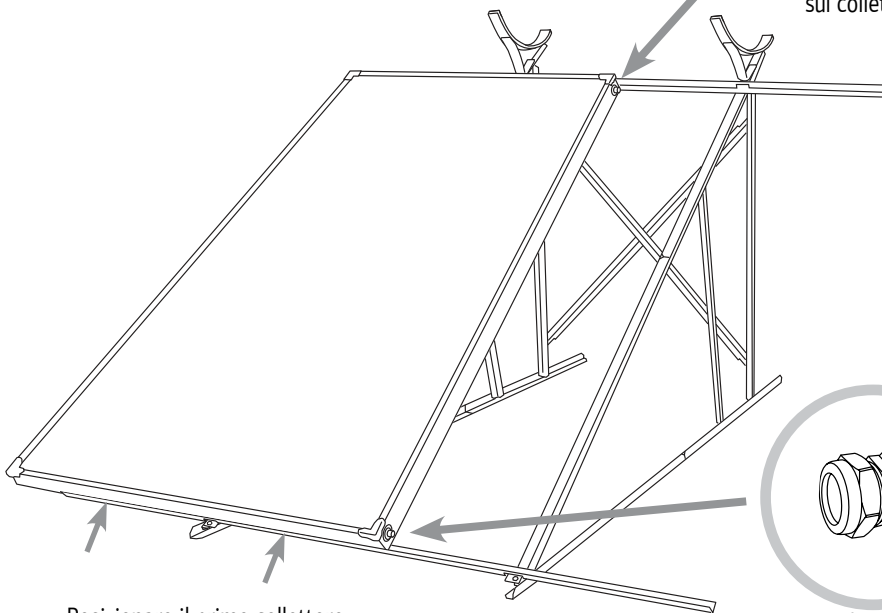

Posizionare il primo collettore sul supporto e avvitare bene

Avvitare il secondo raccordo **D** sul collettore

Stingere le varie parti

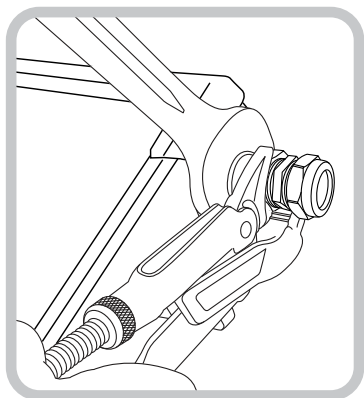

Posizionare il secondo collettore sul supporto e collegarlo al primo mediante i raccordi **D**.

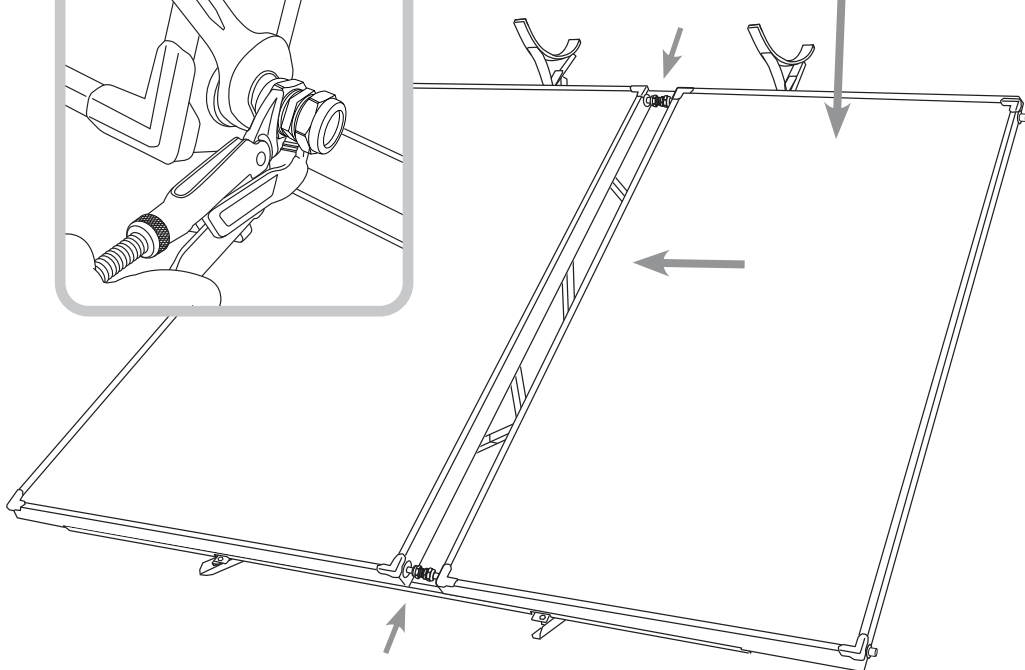
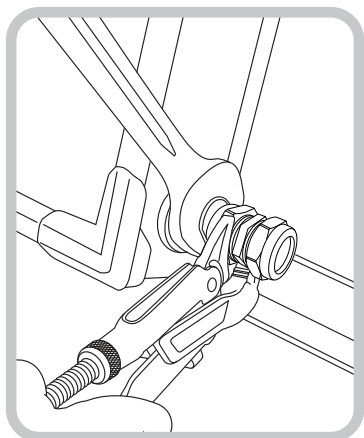
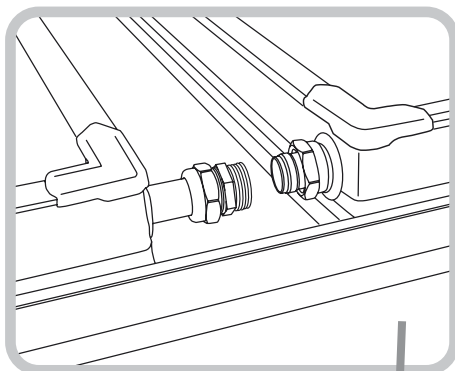

Avvitare le parti **F**, **E1** sui collettori come da figura

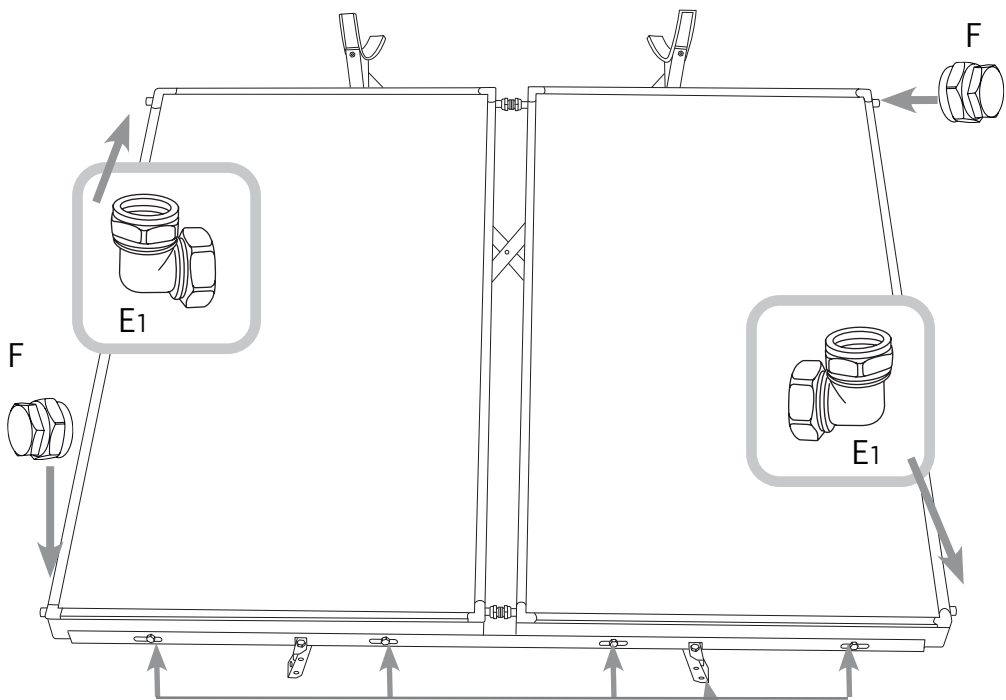

Fissare i collettori sulla staffa portacollettore inferiore. Seguire la stessa procedura per la staffa portacollettore superiore

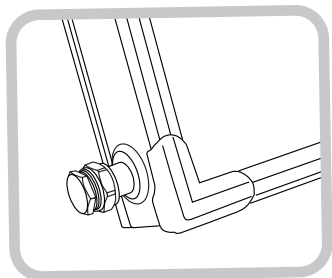

Marcare le posizioni corrette, forare e avvitare il supporto sul pavimento. (In quattro punti)

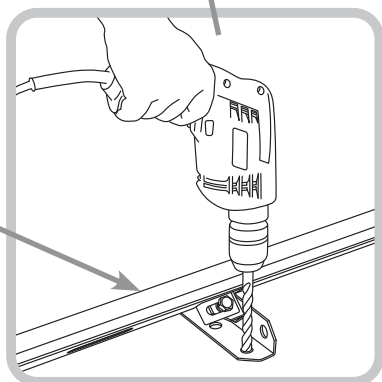

Posizionare il bollitore sulle due semilune. Connettere l'uscita **Z1** del collettore (uscita fluido termovettore caldo) all'ingresso **Z2** dell'intercapedine del bollitore

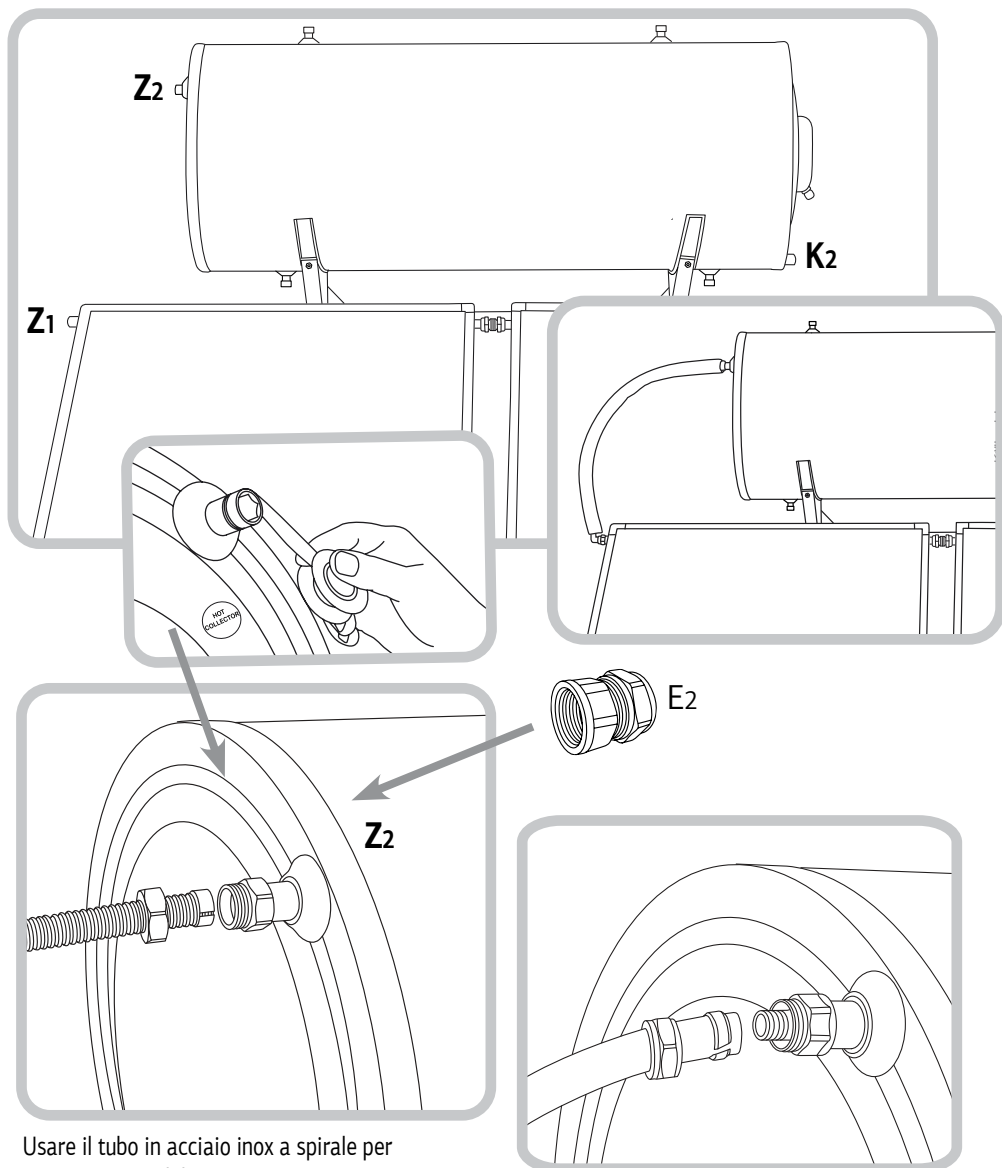

Usare il tubo in acciaio inox a spirale per connettere tra di loro **Z1** e **Z2**.

O in alternativa usare un tubo sintetico

Per la connessione
con il tubo a spirale
usare il raccordo **E1**

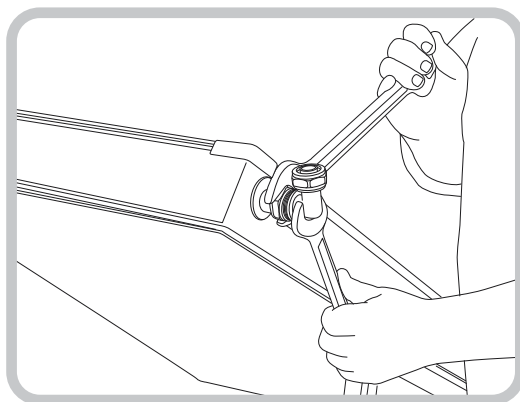
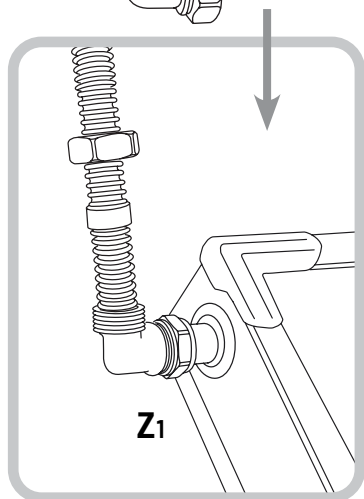

O in alternativa con un tubo sintetico

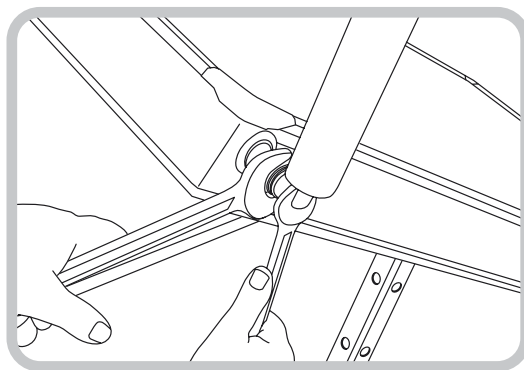
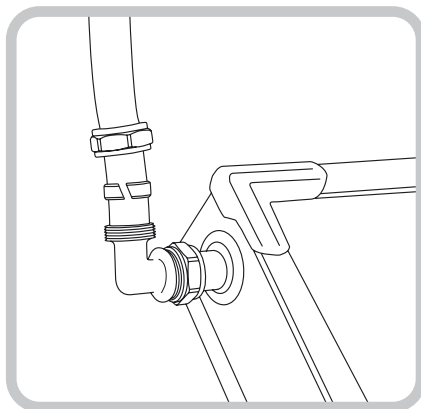

Così abbiamo collegato
l'uscita **Z1** del collettore
(uscita fluido termovet-
tore caldo) con l'ingresso
Z2 dell'intercapedine del
bollitore.

Stringere attentamente tutti i collegamenti

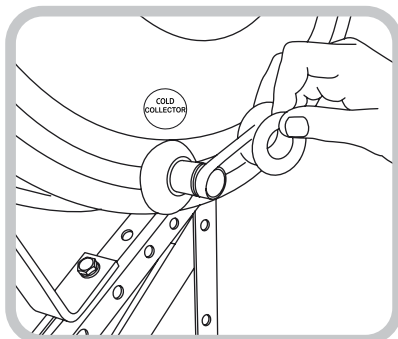
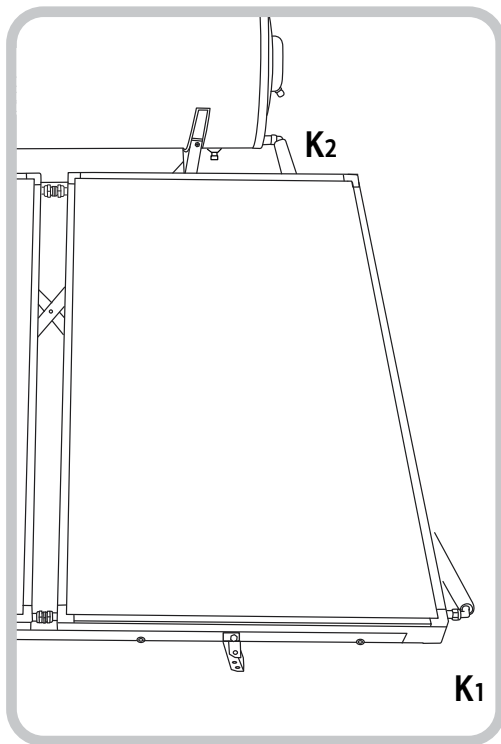

Avvitare il raccordo a gomito **E3** su **K2**.
L'altro estremo del tubo deve essere collegato all'ingresso **K1** del collettore (ingresso fluido termovettore freddo)

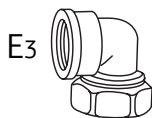

Collegamento usando
un tubo a spirale

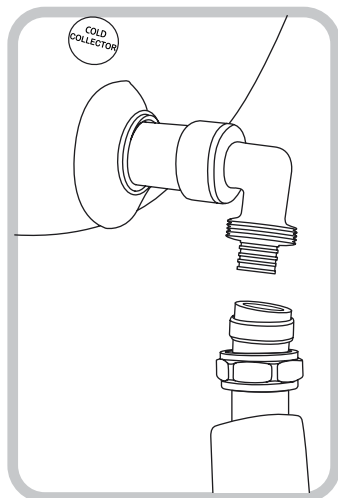

Collegamento
con tubo
sintetico.

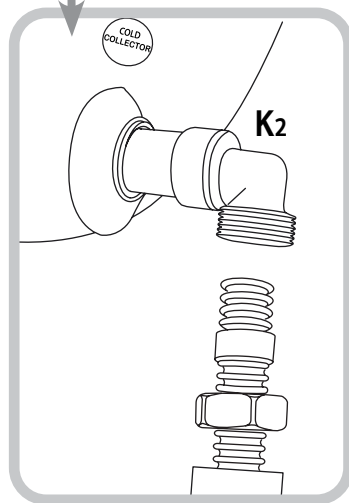

Avvitare il raccordo a gomito **E1** sull'ingresso **K1** del collettore (ingresso fluido termovettore freddo nel collettore)

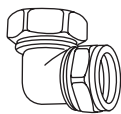
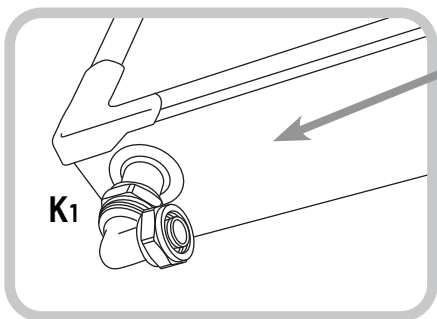

Stringere attentamente tutti i collegamenti

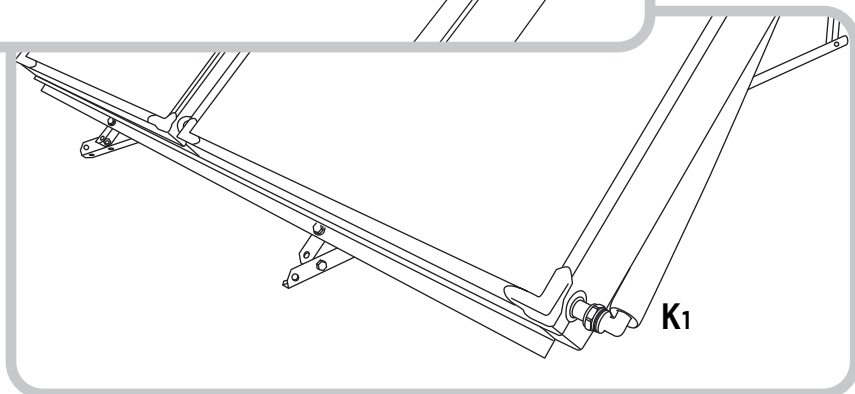
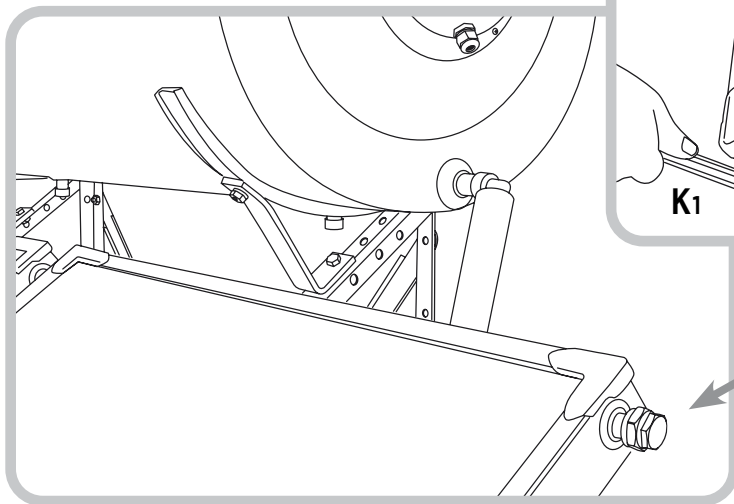
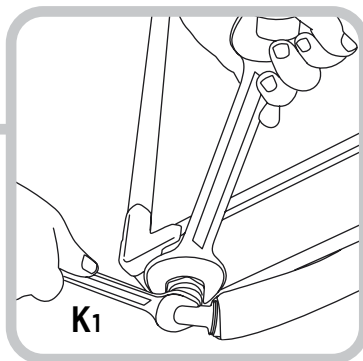

Avvitare la valvola di sicurezza I
del circuito chiuso

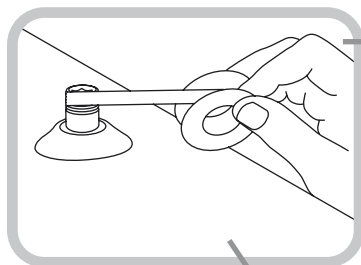

Avvitare il tapo H

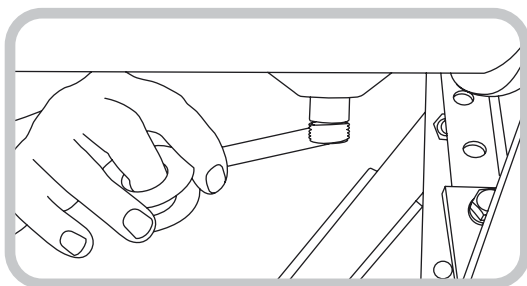
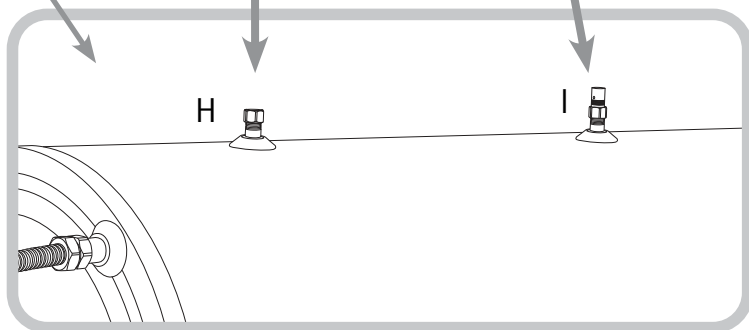
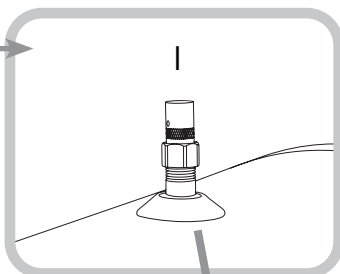
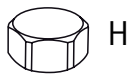

Avvitare la valvola di
sicurezza G sul ingresso
del AFS del bollitore

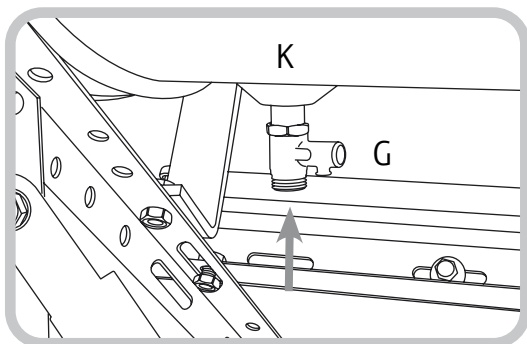

Collegamento alla rete idrica e alla rete dell'acqua calda

La valvola di sicurezza 10 bar è necessaria e deve potersi aprire per scaricare l'eventuale espansione dell'acqua del bollitore a causa della temperatura.

Collegare la rete idrica con un raccordo all'ingresso dell'AFS del bollitore utilizzando un tubo di plastica coibentato Φ 22 mm, seguendo uno dei due metodi riportati di sotto:

1° Metodo

Installare un **REGOLATORE DI PRESSIONE** nella parte alta del circuito, regolato a 3-4 bar.

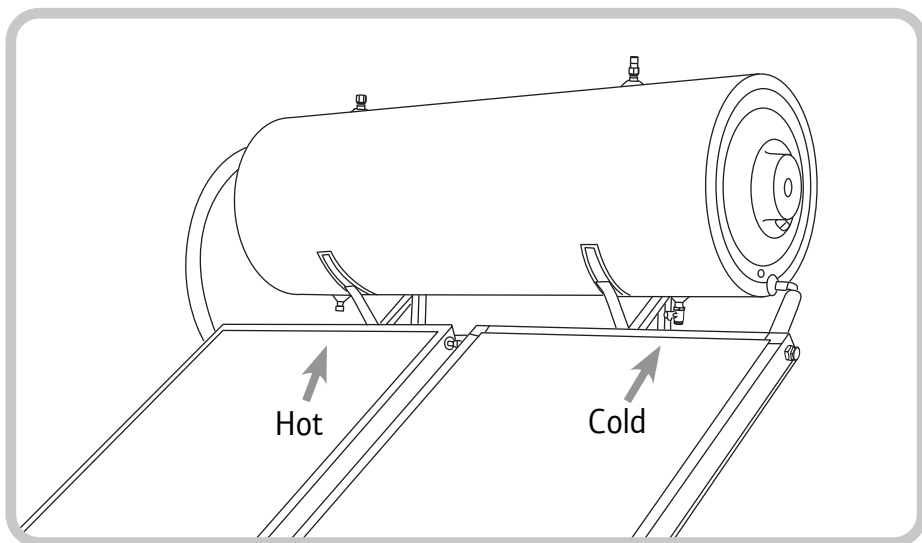

2° Metodo

Seguire il 1° metodo aggiungendo in più un **VASO DI ESPANSIONE** per evitare danni idraulici. Selezione del vaso di espansione in base alla dimensione del serbatoio:

Volume bollitore	Volume vaso di espansione
200 Lit	30 Lit
300 Lit	45 Lit

Installare una valvola a sfera sull'uscita dell' **ACS** e coare il tubo di alimentazione dell'acqua calda sanitaria. Si consiglia di effettuare il collegamento con un tubo di plastica isolato Φ 22 mm per ridurre l'effetto delle scariche elettriche.

Riempimento del bollitore con AFS

È possibile riempire il bollitore con AFS utilizzando il seguente metodo: aprire la valvola a sfera dell'ingresso dell'acqua fredda e aprire anche un rubinetto di acqua calda in bagno o in cucina. Quando l'acqua fredda esce dal rubinetto aperto, significa che il serbatoio è pieno.

Ora possiamo riempire il circuito chiuso con fluido antigelo.

Riempimento del circuito chiuso

È vietato riempire il circuito chiuso con antigelo se non è stato diluito con acqua nella proporzione appropriata.

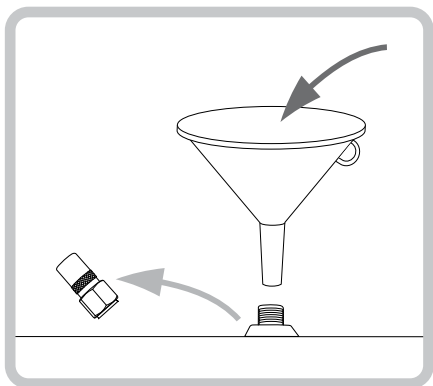

1. Diluire il liquido antigelo con acqua pulita, nelle proporzioni indicate nella tabella sottostante. Mescolare fino a completa omogeneizzazione.
2. Svitare la valvola di sicurezza 2,5 bar e il tappo che si trovano in cima al bollitore.
3. Riempire il circuito chiuso con la soluzione del fluido termico usando un imbuto posto sull'attacco della valvola di sicurezza come in figura. Quando il fluido fuoriesce dall'attacco del tappo, il circuito chiuso si ritiene pieno. Riattaccare la valvola di sicurezza 2,5 bar e il tappo.
4. Scoprire i collettori e pulire i vetri dei collettori.
5. Dopo aver completato l'installazione, il sistema ha bisogno di 24 ore per andare in regime, quindi bisogna

attendere 24 ore prima di usare l'ACS.

6. Controllare per eventuali perdite e assicurarsi che i tubi di collegamento dei collettori del serbatoio e i tubi freddi e caldi al sistema siano adeguatamente isolati per evitare perdite termiche ma anche per proteggere l'intero sistema dal gelo.

Tabella di diluizione del antigelo

Antigelo in %	17%	25%	32%	38%	47%
Protezione in C°	-5 C°	-10 C°	-15 C°	-20 C°	-32 C°

Collegamento alla rete elettrica

Il collegamento elettrico e l'installazione del sistema solare **devono essere eseguiti solo da elettricisti qualificati**, in conformità alle normative vigenti nel Paese alle normative e le condizioni applicabili nell'edificio in cui avviene l'installazione. **Per effettuare il collegamento elettrico, svitare le viti mostrate in figura e aprire il coperchio.**

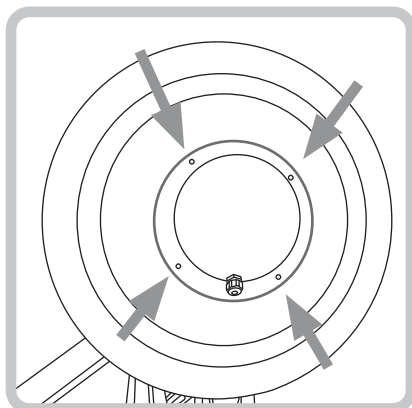
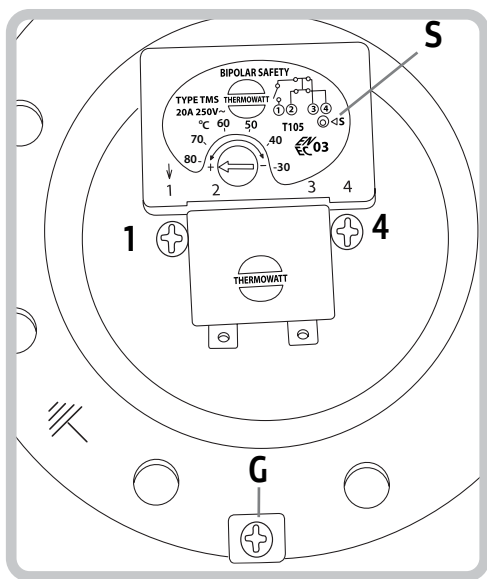

Per collegare la resistenza elettrica da 1,5 KW, è necessario un cavo da 3x4 mm.

Far passare l'estremità del cavo attraverso la fessura (situata sul coperchio) e guidarla attorno alle parti alimentate elettricamente. Collegare il filo nero (fase) al contatto del termostato (1) e il blu (neutro) al contatto del termostato (4). Il giallo (terra) è avvitato nella vite (G) situata sulla resistenza con l'indicazione di terra.

Impostare il termostato a 60 °C.

Chiudere il coperchio dei collegamenti elettrici.

Chiudere l'interruttore di alimentazione generale.

Collegare l'altra estremità del cavo al quadro

elettrico tramite un interruttore bipolare con una distanza di separazione dei contatti di almeno 3 mm. La potenza dell'interruttore automatico di ripristino deve essere proporzionale alla resistenza elettrica.

Fusibile termoelettrico di backup automatico del termostato "S" : figura mostra la posizione del fusibile termoelettrico (S) che viene attivato (**esplosione**) e interrompe il funzionamento del termostato per proteggere il dispositivo dal surriscaldamento quando la temperatura nel serbatoio supera i 95 °C.

Reset del fusibile termoelettrico "S" : Spingere il fusibile verso l'interno. Una volta che il fusibile torna al normale funzionamento (premuta verso l'interno), il termostato è di nuovo pronto per funzionare.

Attenzione! Un relè anti-elettrocuzione è un requisito.

Come funziona il kit solare - Riscaldamento dell'acqua

La superficie captante, assorbendo la radiazione solare, riscalda il liquido termovettore (soluzione di acqua e antigelo) che circola nel circuito chiuso (composto dall'arpa del collettore +l'intercapedine del bollitore+le tubazioni di intracollegamento) del sistema. Questo liquido, riscaldandosi, diventa più leggero e viene indirizzato al serbatoio riscaldando l'acqua in esso contenuta. Il fluido nei collettori scorre naturalmente (flusso termosifonico). I fattori che influenzano la temperatura dell'acqua fornita da un kit solare sono molteplici e i loro valori variano a seconda della stagione, dell'ora del giorno e del luogo. Il kit solare è un sistema esposto alle condizioni atmosferiche. Il parametro chiave che ne differenzia le prestazioni è la temperatura ambiente. L'acqua nella rete idrica non ha una temperatura stabile durante l'anno, poiché l'inverno è molto più freddo dell'estate. Considerando, ad esempio, 45 °C come temperatura soddisfacente per l'ACS per soddisfare le esigenze domestiche, deduciamo dalle statistiche che durante l'inverno la temperatura dell'acqua della città dovrebbe essere aumentata di 35 °C, a differenza del periodo estivo che dovrebbe essere aumentato di 20 °C. Inoltre, l'energia solare disponibile non rimane costante durante tutto l'anno, poiché durante l'inverno il valore è inferiore e durante l'estate il valore è molto più alto. In caso di ridotta radiazione solare e bassa temperatura ambiente, il kit solare fornisce un preriscaldamento dell'acqua ed è supportato dall'uso di resistenza elettrica o caldaia di riscaldamento centralizzato (kit solari a tripla energia). Per quanto riguarda le perdite di temperatura notturne, sono il più limitate grazie al forte isolamento termico dell'impianto solare. Sono inoltre influenzate dalla temperatura ambiente che varia a seconda del luogo e delle condizioni meteorologiche.

Istruzioni per l'uso

Il kit solare per andare a regime ha bisogno di circa 2 giorni dal momento della sua installazione. Per questo motivo, si consiglia di non utilizzare l'acqua calda del sistema per questi 2 giorni, anche se c'è un tempo soleggiato. Durante il periodo invernale, il kit solare necessita di almeno 4 ore di esposizione libera dei suoi collettori al sole intorno a mezzogiorno, dalle 11.30 alle 15.30.

- Si consiglia di controllare il kit due volte all'anno per verificare eventuali danni o intasamenti di polvere nei cristalli del collettore, perdite nei tubi di collegamento o danni all'isolamento dei tubi e sostituzione diretta di eventuali parti usurate. È necessario pulire i cristalli durante le ore di scarsa luce solare per evitare espansione-restringimento.
- In caso di rottura del cristallo del collettore, è necessario sostituirlo immediatamente.
- Nei casi in cui il kit solare non venga utilizzato per un lungo periodo di tempo (ad esempio in estate), si consiglia di coprire i collettori con una copertura opaca per evitare temperature elevate che potrebbero causare l'attivazione del fusibile termoelettrico del termostato e l'interruzione del circuito elettrico (vedere **RIPRISTINO DEI FUSIBILI TERMOELETRICI S**).

• Quando la pressione nel serbatoio aumenta, è possibile che si attivi la valvola di sicurezza di 10 bar e faccia scorrere dell'acqua. Questa funzione è normale e ha lo scopo di proteggere il kit dalla pressione. Nel caso in cui la pressione superi le 6 atm, è necessario regolare e ridurre la pressione del vaso di espansione.

• **Non accendere la resistenza elettrica nei seguenti casi:**

1. Interruzione dell'alimentazione idrica dalla rete idrica.
2. In condizioni di ghiaccio, quando i tubi di collegamento sono congelati e non c'è flusso d'acqua dallo scaldabagno ai rubinetti.

Manutenzione consigliata

La manutenzione del kit solare deve essere eseguita ogni due anni da un installatore autorizzato o da uno specialista dell'azienda.

La manutenzione e l'assistenza sono necessarie per garantire il corretto funzionamento del kit solare.

La manutenzione deve essere eseguita sull'intero sistema e in particolare su:

1. Flangia.
2. Valvole di sicurezza.
3. Resistenza elettrica e termostato.
4. Raccordi di collegamento.
5. Tubazioni.
6. Isolamento - guarnizioni.
7. Vetri dei collettori.
8. Sistemi di supporto.
9. Sostituzione dell'anodo e controllo del fluido del circuito chiuso.

Si raccomanda di pulire il serbatoio dai sali e dai fanghi che rimangono nel serbatoio ogni due anni.

Sostituzione dell'anodo

Si prega di seguire i passaggi sottostanti:

1. Chiudere l'interuttore generale di alimentazione elettrica.
2. Svuotare l'acqua dal serbatoio
3. Rimuovere il cappuccio protettivo delle parti elettriche.
4. Scollegare la fase, il neutro e la terra.
5. Rimuovere la resistenza elettrica svitando le viti.
6. Rimuovere il vecchio anodo di magnesio dalla flangia della resistenza.
7. Avvitare il nuovo anodo di magnesio sulla flangia della resistenza.
8. Reinstallare la resistenza con il tubo di tenuta.
9. Aprire l'alimentazione idrica e un rubinetto di acqua calda fino a riempire il serbatoio.
10. Controllare che non vi siano perdite d'acqua.
11. Ricollegare le parti elettriche alle posizioni previste.
12. Controllare che il termostato sia ben fissato sulla resistenza.
13. Reinstallare il coperchio delle parti elettriche.
14. Infine, ripristinare l'alimentazione elettrica.

ATTENZIONE!!!

- Le operazioni o i lavori sul kit solare devono essere eseguiti solo da uno specialista e, per quanto riguarda le apparecchiature elettriche, solo da un elettricista autorizzato.
- I dettagli delle operazioni di manutenzione del kit solare devono essere registrati nella tabella corrispondente del modulo di garanzia (termini di garanzia).
 - Nelle aree in cui si verificano regolarmente eventi meteorologici estremi (grandine, tempeste, tornado, ecc.), si consiglia di assicurare il sistema solare.
 - Nei casi in cui il kit solare non venga utilizzato per più di cinque (5) giorni, si consiglia di coprire i collettori con una copertura opaca per evitare temperature elevate che potrebbero causare l'attivazione del fusibile termoelettrico del termostato e l'interruzione del circuito elettrico (FUSIBILI TERMOELETTRICI S).

Possibili problemi - Consigli

Il kit solare non fornisce una quantità sufficiente di acqua calda utilizzando il sole. In questo caso, seguire i passaggi seguenti:

1. Tenere conto delle condizioni meteorologiche.
2. Evitare un consumo eccessivo di acqua calda durante la notte.
3. Determinare se i propri bisogni di ACS sono superiori a quelle copribili dall'attuale dimensione del sistema solare installato. (in media servono 50 lt a 45 0 C al giorno per **persona**).

4. Assicurarsi che il kit solare non sia oscurato da alcun ostacolo.
5. Controllare che il sistema sia livellato.
6. Controllare attentamente la tenuta stagna di tutti i collegamenti e stringere o sostituire eventuali collegamenti allentati.
7. Controllare l'impianto idraulico e i rubinetti dell'edificio per eventuali perdite lente.
8. Assicurarsi che l'alimentazione di acqua calda non sia miscelata con un'alimentazione di acqua fredda.
9. Controllare la completezza del fluido termico e aggiungerne se necessario.
10. Assicurarsi che non vi siano bolle d'aria all'interno del circuito chiuso.

Il kit solare non fornisce acqua calda utilizzando la resistenza elettrica

Le seguenti operazioni devono essere eseguite solo da un elettricista qualificato e autorizzato!

1. Spegnerne l'alimentazione elettrica e aprire il coperchio di protezione delle parti elettriche dello scaldabagno.
2. Controllare il collegamento del cavo tra termostato e resistenza elettrica.
3. Controllare se il valore di temperatura a cui è impostato il termostato non sia inferiore ai requisiti di consumo.
4. Controllare la resistenza elettrica.
5. Controllare l'alimentazione elettrica principale.
6. Accendere la corrente e misurare la tensione di alimentazione sui poli della resistenza.
7. Controllare il fusibile termoelettrico S del termostato, che deve essere premuto. Se non è premuto, è necessario ruotare il controllo del termostato fino a quando non appare il pulsante S del fusibile termoelettrico. Quindi spingerlo fino a quando non salta fuori, quindi il termostato è pronto per riattivarsi.

L'acqua del kit solare ha un cattivo odore.

Ciò accade a volte quando il sistema non è stato utilizzato per molto tempo. Questo problema non si risolve semplicemente aprendo il rubinetto e consumando anche grandi quantità di acqua. Per eliminare radicalmente il problema, svuotare il serbatoio e pulire accuratamente utilizzando detergenti ecologici.

Attenzione! Prima dell'uso, risciacquare bene e ripristinare il sistema allo stato originale.

GARANZIA DI CINQUE (5) ANNI

GRAZIE PER AVER ACQUISTATO I NOSTRI PRODOTTI

Per i nostri prodotti vi forniamo 5 anni di garanzia e 2 anni per gli accessori elettrici ed elettronici (resistenza elettrica, flangia della resistenza, valvole di sicurezza e termostato). Se dopo la consolidata procedura di produzione e il dettagliato controllo della qualità rilevate qualsiasi difetto, la nostra società si assume la responsabilità di sostituire ogni parte difettosa dell'apparecchio, qualora il danno dovesse provenire dalla fabbricazione e non dalla errata installazione o per uso improprio. **ATTENZIONE.** Per la diretta e completa copertura della garanzia, vi preghiamo di compilare il TAGLIANDINO DELLA GARANZIA, e spedirlo entro 15 giorni dalla data dell'installazione agli uffici della nostra società alla mail info@climartsg.it. Il presente documento di garanzia è valido solo se viene accompagnato dalla ricevuta o fattura originale con la data di acquisto dell'apparecchio. Per qualsiasi informazione riguardante il supporto tecnico del prodotto dovete rivolgervi al nostro rivenditore o all'ufficio tecnico della nostra società.

Condizioni di garanzia

Per essere valida la presente garanzia, bisogna rispettare le seguenti condizioni:

- Il prodotto deve essere usato esclusivamente per lo scopo secondo il quale è stato costruito e rispettando le istruzioni d'uso che lo accompagnano.
- L'avvio di validità della garanzia parte con la presentazione della fattura e compilando necessariamente il tagliando di garanzia con i numeri seriali e il modello dell'apparecchio.
- I lavori per l'installazione, l'uso e la manutenzione devono essere effettuati come vengono descritti dal libretto di istruzioni e dal manuale di installazione. Inoltre, la manutenzione deve essere annuale.
- Qualsiasi riparazione o intervento sull'apparecchio, deve essere effettuata da personale qualificato
- Nel caso in cui durante la validità della garanzia, venga rilevato e riconosciuto qualsiasi difetto di produzione, la società sarà vincolata a sostituire una parte o l'intero apparecchio per riportarlo allo stato iniziale in modo che sia completamente funzionante.

La garanzia non copre i costi di manodopera

- La società ha il diritto di stabilire le modalità e il luogo di riparazione dei probabili difetti.
- La presente garanzia è valida solo per lo stato italiano.
- Per qualsiasi informazione potete contattare gli uffici della sede legale.

La garanzia non copre i seguenti danni

Dalla presente garanzia non vengono riconosciute le riparazioni e i probabili pezzi di ricambio che verranno riconosciuti difettosi per i seguenti motivi:

- Danni durante il trasporto. In questo caso la società non si assume nessuna responsabilità per sostituire un prodotto danneggiato, se l'eventuale danno o perdita riscontrata non sia stato immediatamente comunicato per iscritto entro 48 ore dalla consegna della merce e segnalato al corriere trasportatore firmando la bolla con riserva. Per quanto attiene i kit solari (cristallo, telaio e bollitore), l'acquirente è tenuto a controllare e attestare l'integrità di ogni componente al momento della ricezione della merce.
- Danni al cristallo del collettore.
- Danni che provengono da un'adeguata fornitura idrica o da una pressione di rete eccessiva.
- Danni dovuti all'uso di materiali di consumo (ad esempio resistenza, ecc.) o altri materiali non approvati dall'azienda.
- Errata installazione, uso e manutenzione dell'apparecchio.
- Danni provenienti da errati interventi o mancata manutenzione annuale dell'apparecchio.
- Danni dovuti al surriscaldamento dei componenti. Pertanto è tassativa e necessaria la copertura dei collettori solari, dato che, qualora ci dovesse essere una prolungata assenza di prelievo di ACS, la temperatura del boiler, per normale effetto dei raggi solari e della convezione naturale del fluido, potrebbe salire anche oltre i dati citati nella scheda tecnica del prodotto.
- Danni dovuti a un utilizzo non corretto del riscaldatore.
- Condizioni operative non appropriate (uso di prodotti chimici non adatti all'acrilico).
- Negligenza e disattenzione.



GARANZIA

Nominativo dell'acquirente:
Indirizzo dell'acquirente:
Num. di telefono dell'acquirente:
Ragione sociale rivenditore:
Data acquisto prodotto:
Data di installazione:
Nominativo dell'installatore:
Num. di telefono dell'installatore:
Numero di serie:
Modello prodotto:

TABELLA DI MANUTENZIONE ORDINARIA ANNUALE

1	2	3	4	5
Data	Data	Data	Data	Data
Timbro e firma del centro assistenza	Timbro e firma del centro assistenza	Timbro e firma del centro assistenza	Timbro e firma del centro assistenza	Timbro e firma del centro assistenza

GARANZIA DEL SISTEMA SOLARE

VIENE COMPILATO E INVIATO ENTRO 15 GIORNI DALL'INSTALLAZIONE

Nominativo dell'acquirente:
Indirizzo dell'acquirente:
Num. di telefono dell'acquirente:
Ragione sociale rivenditore:
Data acquisto prodotto:
Data di installazione:
Nominativo dell'installatore:
Num. di telefono dell'installatore:
Numero di serie:
Modello prodotto:

CERTIFICAZIONE DELL'INSTALLATORE

L'installatore
(timbro e firma)

SmartSol[®] SISTEMI SOLARI INNOVATIVI
www.smart-sol.it